

6 Speed Manual Transmission Installation Kit - 24283758

Thank you for choosing Chevrolet Performance as your high performance source. Chevrolet Performance is committed to providing proven, innovative performance technology that is truly more than just power. Chevrolet Performance parts are engineered, developed and tested to exceed your expectations for fit and function. Please refer to our catalog for the Chevrolet Performance Parts Authorized Center nearest you or visit our website at www.chevroletperformance.com.

This publication provides general information on the vehicle installation of a Chevrolet Performance 6-Speed manual transmission behind an LTG 2.0L 4 cylinder turbocharged crate engine. Please read this entire publication before starting work. Also, please verify that all of the components listed below are in fact included in the kit.

The information below is divided into the following sections: package contents, installation instructions.

The transmission installation package incorporates the parts required to install the 6 speed manual transmission to the LTG crate engine and provide clutch actuation and shifter control. The LTG crate engine for this manual transmission is part number 19328837 and comes with the flywheel and clutch assembly installed. The 6 speed manual transmission kit is part number 19328976 and comes with instructions for attachment to the engine.

This package is assembled using brand new, premium quality components. Additional components will be required to complete the install into a vehicle.

These specifications are intended as a supplement to factory service manuals. It is not the intent of these specifications to replace the comprehensive and detailed service practices explained in the factory service manuals.

Observe all safety precautions and warnings in the service manuals when installing this package in any vehicle. Wear eye protection and appropriate protective clothing. Support the vehicle securely with jack stands when working under or around it. Use only the proper tools. Exercise extreme caution when working with flammable, corrosive, and hazardous liquids and materials. Some procedures require special equipment and skills. If you do not have the appropriate training, expertise, and tools to perform any part of this conversion safely, this work should be done by a professional.

The information contained in this publication is presented without any warranty. All the risk for its use is entirely assumed by the user. Specific component design, mechanical procedures, and the qualifications of individual readers are beyond the control of the publisher, and therefore the publisher disclaims all liability incurred in connection with the use of the information provided in this publication.

Chevrolet, Chevy, the Chevrolet Bow Tie Emblem, General Motors, and GM are all registered trademarks of the General Motors Company.

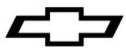

Kit Contents:

<u>Qty</u>	<u>Part Number</u>	<u>Description</u>
1	24284065	I-sheet
1	22969499	PEDAL ASM,BRK & CLU
1	22997394	ARM,BRK PED
1	22997396	RETAINER,BRK PED
1	13281352	RETAINER,BRK PED PUSH R
1	22997397	RETAINER,BRK PED
1	13281357	SPRING,CLU PED RTN
1	13597416	SENSOR ASM,CLU PED POSN
1	13281360	PAD,CLU PED
4	11588723	BOLT/SCREW,ENG WRG HARN
1	13281351	BOLT/SCREW,BRK PED POSN
1	55565331	CYLINDER ASM,CLU ACTR
1	55563644	ELBOW,CLU ACTR CYL PIPE
1	09126551	CLIP ASM,CLU ACTR CYL P
3	55352948	BOLT/SCREW,CLU ACTR CYL
1	55579999	PIPE ASM,CLU ACTR CYL
1	90511437	SEAL,CLU ACTR CYL PIPE
1	22581725	RETAINER,EVAP EMIS PIPE
1	24260660	HOSE,CLU M/CYL RSVR
1	55579997	CYLINDER ASM,CLU MAS
1	13281363	RETAINER,CLU M/CYL PUSH
1	13281350	INSULATOR,BRK & ACCEL

Installation Procedure

1. Lubricate input shaft splines and the two guiding sleeves.
2. Place the transmission to the engine support fixture.
3. Attach transmission to the engine.

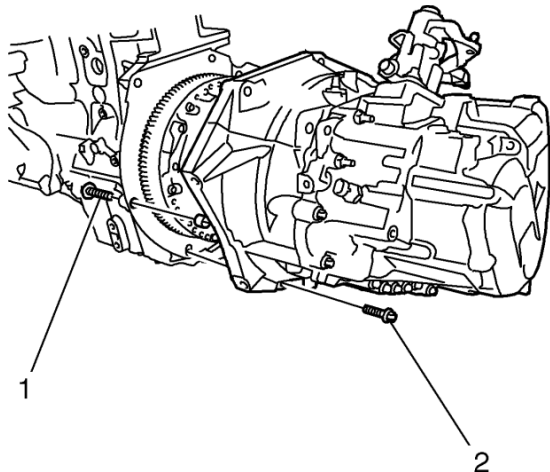

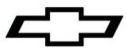

4. Install the transmission fasteners.

- Tighten the fastener (1) to **60 Nm (44 lb ft)**.
- Tighten the fastener (2) to **40 Nm (30 lb ft)**.

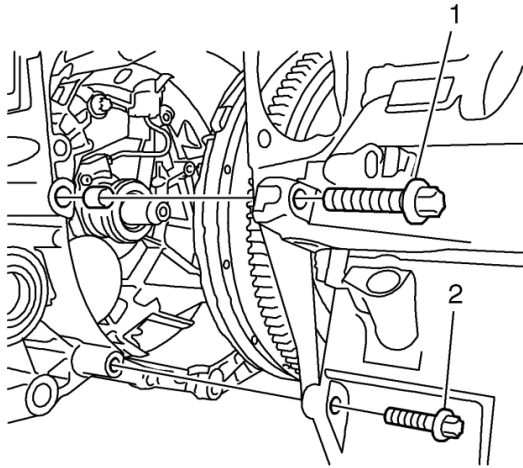

5. Install the transmission fasteners.

- Tighten the fastener (1) to **60 Nm (44 lb ft)**.
- Tighten the fastener (2) to **40 Nm (30 lb ft)**.

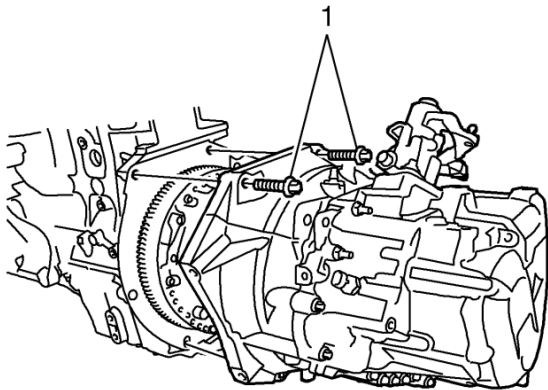

6. Install the upper transmission fasteners (1) using the DT-48783 special socket. Tighten the fasteners to **60 Nm (44 lb ft)**.

7. Install the shift lever cable to the selector on the transmission.

8. Install the fasteners and brackets for the wiring harness to the transmission.

9. Install the connector to the reverse light switch.

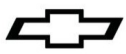

Starter Installation Procedure

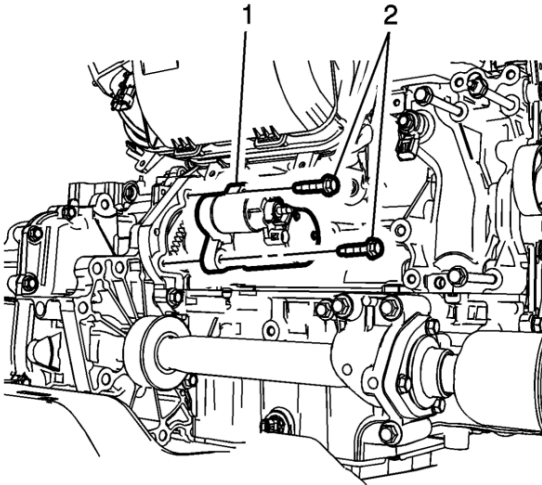

1. Install the starter (1) and tighten the fasteners (2) to **22 Nm (16 lb ft)**.

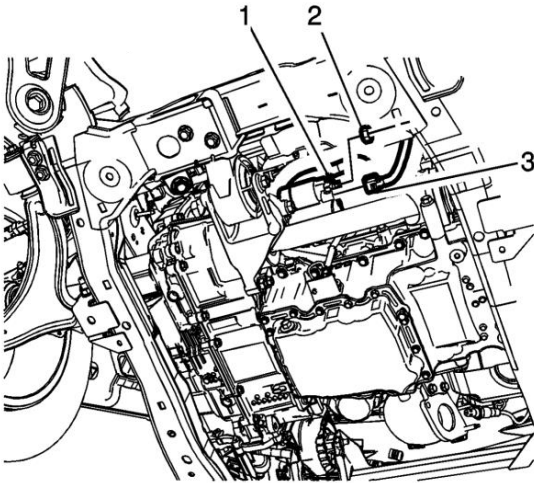

2. Install the battery positive cable terminal (1) to the starter solenoid and tighten the fastener (2) to **10 Nm (89 lb in)**.
3. Install the engine wiring harness connector (3) to the starter solenoid.
4. Connect the battery negative cable.

Transmission Fluid – 19259104 Manual Fluid

Procedure

5. Fill up with 1.7 liters (1.8 quarts) of transmission fluid (0.1 liter remains in the transmission from the drain).
6. If a new transmission is installed, the total capacity fill is 1.8 liters (1.9 quarts).

Additional parts that may be required:

<u>Qty</u>	<u>Part Number</u>	<u>Description</u>
1	22910265	Intermediate axle shaft
1	20901237	Bracket, Int shaft
2	11518634	Bolt
1	11588754	Bolt

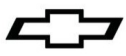

Front Wheel Drive Intermediate Shaft Replacement (with MR6)

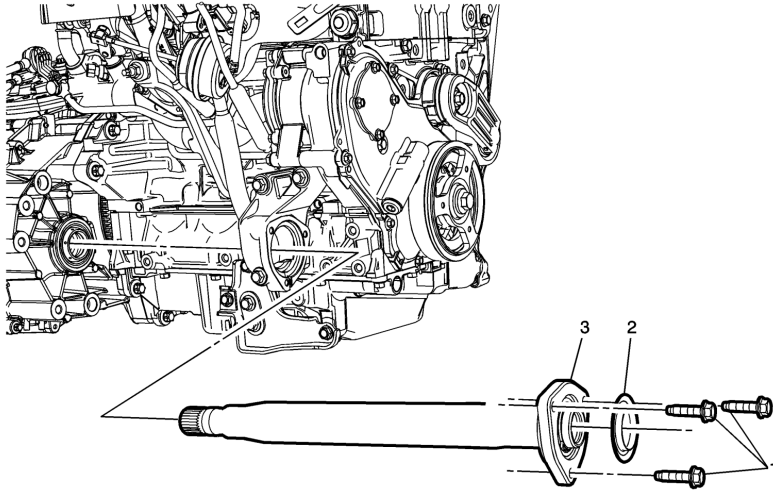

Front Wheel Drive Intermediate Shaft Replacement

Callout

Component Name

Preliminary Procedure

Remove the right front wheel drive shaft.

- 1 Front Wheel Drive Intermediate Shaft Flange Bolt (Qty: 3)

Tighten

22 Nm (16 lb ft)

- 2 Front Wheel Drive Intermediate Shaft Seal
- 3 Front Wheel Drive Intermediate Shaft

Caution: Wheel drive shaft seal protector must be installed into the differential output shaft seal prior to removing and installing the wheel drive shaft. Failure to install the wheel drive shaft seal protector as indicated may cause the splines of the wheel drive shaft to cut the differential output seal.

Procedure

1. Separate the intermediate shaft from the differential about 20 mm to allow clearance to install *DT-51504* protector , remove intermediate shaft.
2. Insert intermediate shaft through the opening of the seal protector until the splines make engagement to the differential. Remove seal protector.
3. Install Intermediate Shaft Flange bolts (1).
4. Refill transmission fluid

Note: If servicing the wheel drive shaft, the *DT-51504* protector can remain in place until after the wheel drive shaft has been serviced.

Special Tools

DT-51504 Seal Protector

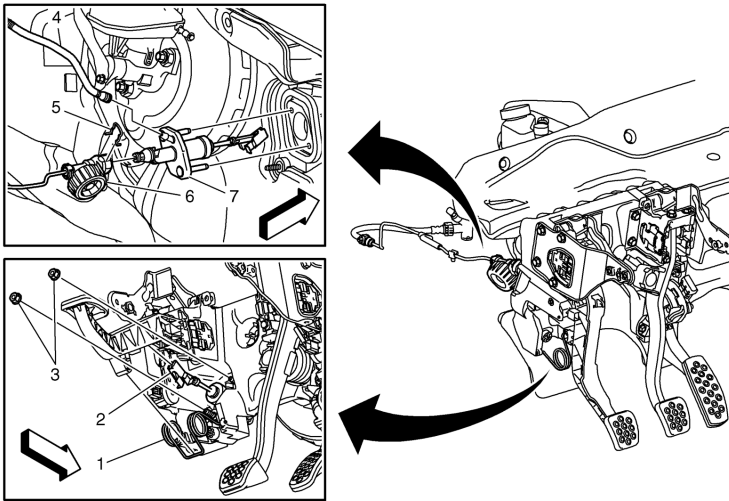
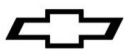

1 Clutch Pedal Return Spring

Release the spring from the underside of the clutch pedal.

2 Clutch Pedal Master Cylinder Rod

1. Depress the clutch pedal master cylinder rod retainers.
2. Lift the clutch pedal upwards.
3. Release the clutch pedal master cylinder rod.

3 Clutch Master Cylinder Fastener (Qty: 2)

1. Release the retainers from the pedal housing.
2. Rotate the retainers inside the clutch pedal.
3. Remove the clutch pedal retainers.

Tighten

22 Nm (16 lb ft)

4 Clutch Master Cylinder Inlet Pipe

1. Release the clutch master cylinder inlet pipe from the master cylinder.

5 Clutch Master Cylinder Outlet Pipe Retainer

1. Lift the retainer upwards to release the clutch master cylinder outlet pipe.

6 Clutch Master Cylinder Modulator Outlet Pipe

1. Release the clutch master cylinder modulator outlet pipe from the master cylinder.

7 Clutch Master Cylinder

1. Bleed the hydraulic clutch.
2. Hydraulic Clutch System Bleeding

Caution: Brake fluid must not come in contact with mineral oils and greases. The smallest amount of such could lead to malfunction or breakdown of the clutch.

Note: The hydraulic clutch actuation must only be bled from "below", i.e. from the bleeder valve.

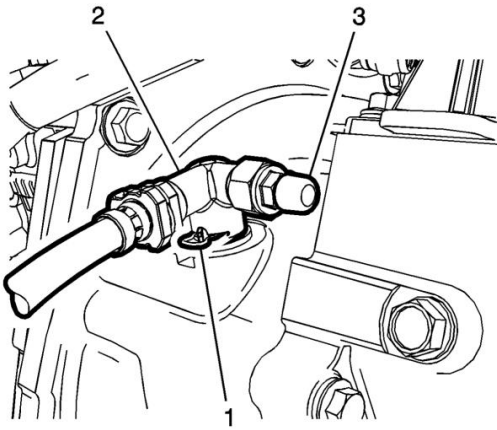
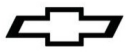

Note: The following operational stages must be undertaken to fill the pressure line between the master cylinder and the clutch actuator cylinder. When bleeding, ensure that the brake fluid reservoir is always full and does not run dry.

1. Bleed pressure line between the clutch master cylinder and the clutch actuator cylinder using the following procedure:

1. Remove the valve cap (3) from the bleeder valve.
2. Fill brake fluid reservoir up to "MAX" marking.
3. Press and hold clutch pedal.
4. Open bleeder valve until air or air/brake fluid mixture emerges.

Note: Do not close the bleeder valve too fast.

5. Close the bleeder valve.
 6. Release the clutch pedal slowly.
 7. Wait approximately 5 seconds.
 8. Repeat this bleeding process 4 times.
 9. Tighten bleeder valve.
 10. Push valve cap on to bleeder valve to protect the bleeder valve.
2. Check shifting for ease of movement with vehicle stationary, with engine running and with clutch disengaged.
3. Road test the vehicle to ensure proper operation

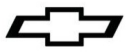

Installation de la boîte de vitesses manuelle à 6 rapports Trousse - 24283758

Nous vous remercions d'avoir choisi Chevrolet Performance comme source de haute performance. Chevrolet Performance s'est engagée à offrir une technologie de rendement éprouvée et novatrice qui est réellement beaucoup plus que de la puissance. Les pièces de Chevrolet Performance ont été conçues, élaborées et mises à l'essai de manière à dépasser vos attentes de réglage précis et de fonction. Veuillez vous reporter à notre catalogue pour connaître le centre Chevrolet Performance Parts autorisé le plus près de chez vous ou visitez notre site Web à www.chevroletperformance.com.

Le présent document fournit des renseignements généraux sur la pose sur véhicule de la boîte de vitesses manuelle 6 vitesses Chevrolet Performance derrière un moteur en caisse à turbocompresseur de 4 cylindres 2.0 L LTG. Veuillez lire en entier la présente publication avant de commencer à travailler. De plus, veuillez vérifier que tous les composants nommés ci-dessous sont inclus dans l'ensemble.

Les renseignements ci-dessous sont divisés selon les sections suivantes : contenu de l'ensemble, instructions de pose.

L'ensemble de pose de la boîte de vitesses comporte les pièces nécessaires pour l'installation de la boîte de vitesses manuelle à 6 rapports sur un moteur LTG en caisse ainsi que l'actionnement de l'embrayage et la commande du sélecteur. Le moteur en caisse LTG pour cette boîte de vitesses manuelle porte le numéro de pièce 19328837 et comprend l'ensemble embrayage et volant moteur. La trousse de la boîte de vitesses manuelle à 6 rapports porte le numéro de pièce 19328976 et comporte les instructions de fixation au moteur.

Cet ensemble est assemblé avec des composants neufs de première qualité. Des composants additionnels sont nécessaires pour effectuer la pose dans un véhicule.

Ces caractéristiques techniques constituent un supplément aux manuels d'entretien d'usine. Ces caractéristiques techniques ne sont pas destinées à remplacer les pratiques d'entretien complètes et détaillées expliquées dans les manuels de réparation d'usine.

Observer toutes les précautions et tous les avertissements en matière de sécurité présentés dans le Manuel d'entretien au moment d'installer ce groupe dans n'importe quel véhicule. Porter un protecteur pour la vue et des vêtements de protection appropriés. Soutenir fermement le véhicule avec des chandelles au moment de travailler sous le véhicule ou autour de celui-ci. Utiliser seulement les outils appropriés. Faire preuve d'extrême prudence lors de travaux avec des liquides ou des matériaux inflammables, corrosifs ou dangereux. Certaines procédures nécessitent l'utilisation d'un équipement spécial et des habiletés particulières. Si vous ne possédez pas la formation, l'expertise et les outils nécessaires pour effectuer toute partie de cette conversion en toute sécurité, ce travail devrait être réalisé par un professionnel.

Les renseignements contenus dans cette publication sont présentés sans aucune garantie. Tout risque encouru pendant l'utilisation de cette publication est entièrement assumé par l'utilisateur. La conception de composant spécial, les procédures mécaniques et les qualifications de chaque lecteur sont hors du contrôle de l'éditeur et c'est pourquoi il décline toute responsabilité afférente en lien avec l'utilisation des renseignements fournis dans cette publication.

Chevrolet, Chevy, l'emblème Chevrolet, General Motors et GM sont des marques déposées de General Motors.

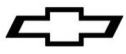

Contenu de la trousse :

Qté	Numéro de pièce	Description
1	24284065	Fiche d'information
1	22969499	ENSEMBLE PÉDALES,FREIN ET EMBRAYAGE
1	22997394	BRAS,PÉDALE DE FREIN
1	22997396	DISPOSITIF DE RETENUE,PÉDALE DE FREIN
1	13281352	DISPOSITIF DE RETENUE,TIGE DE POUSSÉE DE PÉDALE DE FREIN
1	22997397	DISPOSITIF DE RETENUE,PÉDALE DE FREIN
1	13281357	RESSORT,RAPPEL DE PÉDALE DE FREIN
1	13597416	ENSEMBLE CAPTEUR,POSITION DE PÉDALE D'EMBRAYAGE
1	13281360	PATIN,PÉDALE D'EMBRAYAGE
4	11588723	VIS/ÉCROU,FAISCEAU DE CÂBLES DU MOTEUR
1	13281351	VIS/ÉCROU,POSITION DE PÉDALE DE FREIN
1	55565331	ENSEMBLE CYLINDRE,ACTIONNEUR D'EMBRAYAGE
1	55563644	COUDE,TUYAU DE CYLINDRE D'ACTIONNEUR D'EMBRAYAGE
1	09126551	ENSEMBLE CLIP,TUYAU DE CYLINDRE D'ACTIONNEUR D'EMBRAYAGE
3	55352948	VIS/ÉCROU,CYLINDRE D'ACTIONNEUR D'EMBRAYAGE
1	55579999	ENSEMBLE TUYAU,CYLINDRE D'ACTIONNEUR D'EMBRAYAGE
1	90511437	JOINT,TUYAU DE CYLINDRE D'ACTIONNEUR D'EMBRAYAGE
1	22581725	DISPOSITIF DE RETENUE,TUYAU D'ABSORBEUR DE VAPEURS DE CARBURANT
1	24260660	FLEXIBLE,RÉSERVOIR DE MAÎTRE-CYLINDRE D'EMBRAYAGE
1	55579997	ENSEMBLE CYLINDRE,ÉMETTEUR D'EMBRAYAGE
1	13281363	DISPOSITIF DE RETENUE, POUSSOIR DE MAÎTRE-CYLINDRE D'EMBRAYAGE
1	13281350	TAMPON AMORTISSEUR,FREIN ET ACCÉLÉRATEUR

Procédure d'installation

1. Lubrifier les cannelures de l'arbre d'entrée et les deux manchons de guidage.
2. Mettre la boîte de vitesses sur la fixation du support de moteur.
3. Fixer la boîte de vitesses au moteur.

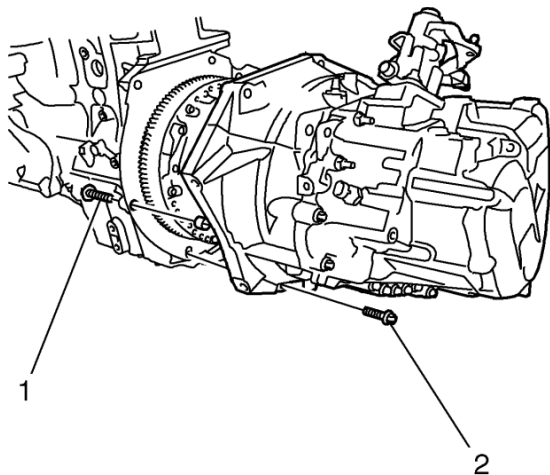

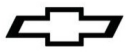

4. Poser les fixations de la boîte de vitesses.
 - Serrer la fixation (1) à **60 Nm (44 lb pi)**.
 - Serrer la fixation (2) à **40 Nm (30 lb pi)**.

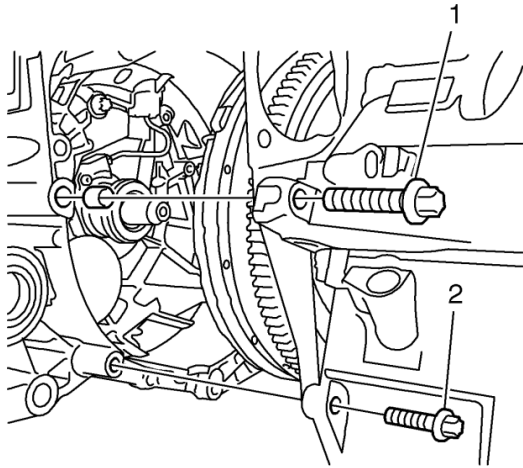

5. Poser les fixations de la boîte de vitesses.
 - Serrer la fixation (1) à **60 Nm (44 lb pi)**.
 - Serrer la fixation (2) à **40 Nm (30 lb pi)**.

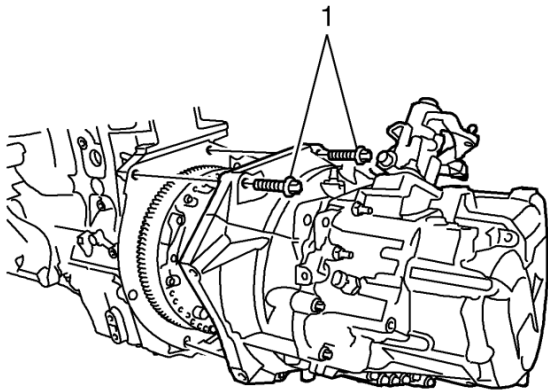

6. Poser les fixations (1) de boîte de vitesses supérieures avec la douille spéciale DT-48783.
Serrer les fixations à **60 Nm (44 lb pi)**.
7. Poser le câble de levier sélecteur sur le sélecteur de la boîte de vitesses.
8. Poser les fixations et les supports de faisceau de câbles sur la boîte de vitesses.
9. Poser le connecteur sur le contacteur de feu de recul.

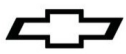

Procédure d'installation de démarreur

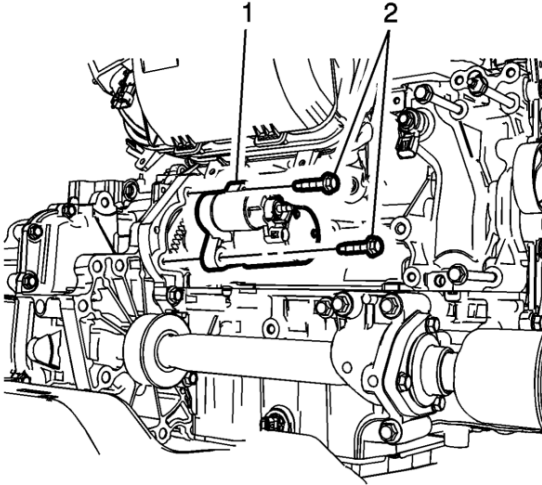

1. Poser le démarreur (1) et serrer les fixations (2) à **22 Nm (16 lb pi)**.

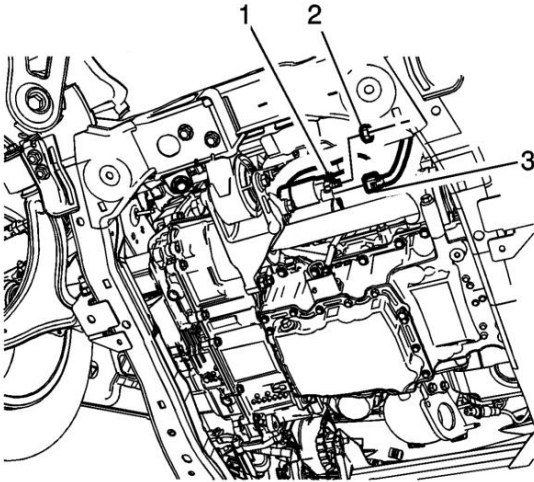

2. Poser la borne (1) du câble positif de la batterie sur le solénoïde du démarreur et serrer la fixation (2) à **10 (89 lb po)**.
3. Poser le connecteur (3) de faisceau de câbles du moteur sur le solénoïde du démarreur.
4. Brancher le câble négatif de la batterie.

Liquide de boîte de vitesses – Liquide 19259104 de boîte manuelle

Procédure

5. Ajouter 1,7 litre (1,8 pinte) de liquide de boîte de vitesses (0,1 litre demeure dans la boîte de vitesses suite à la vidange).
6. En cas de pose d'une boîte de vitesses neuve, la capacité totale de remplissage est de 1,8 litre (1,9 pinte).

Pièces supplémentaires pouvant être requises :

<u>Qté</u>	<u>Numéro de pièce</u>	<u>Description</u>
1	22910265	Arbre de roue motrice intermédiaire
1	20901237	Support, arbre intermédiaire
2	11518634	Boulon
1	11588754	Boulon

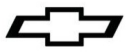

Remplacement d'arbre intermédiaire d'entraînement de roue avant (avec MR6)

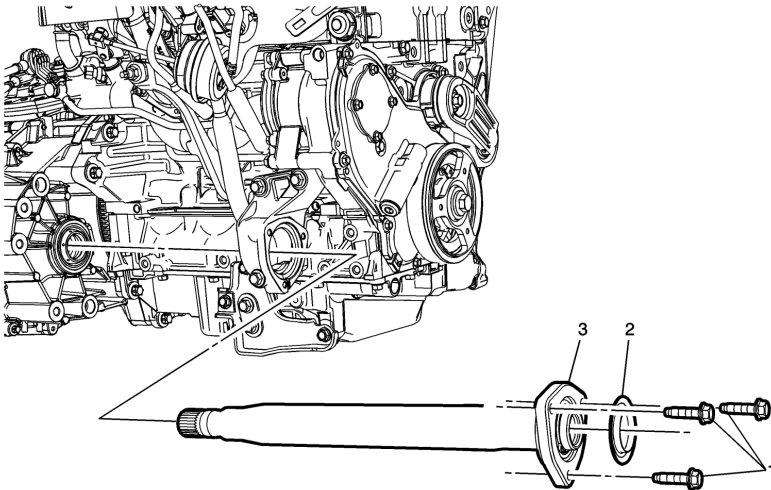

Remplacement de l'arbre intermédiaire de roue motrice avant

Légende

Nom de composant

Procédure préliminaire

Déposer l'arbre de roue motrice avant droit.

- 1 Boulon de bride d'arbre intermédiaire de roue motrice avant (Qté : 3)

Serrer

22 Nm (16 lb pi)

- 2 Bague d'étanchéité de l'arbre intermédiaire de roue motrice avant
3 Arbre intermédiaire de roue motrice avant

Mise en garde : Le protecteur de bague d'étanchéité d'arbre de roue motrice doit être posé dans le joint d'étanchéité de l'arbre de sortie du différentiel avant la dépose et la pose de l'arbre de roue motrice. Le non respect des indications de pose du protecteur de joint d'étanchéité d'arbre d'entraînement de roue peut entraîner une déchirure du joint d'étanchéité de sortie de différentiel consécutive au contact avec les cannelures d'arbre d'entraînement de roue.

Procédure

1. Séparer l'arbre intermédiaire du différentiel d'environ 20 mm pour obtenir le dégagement nécessaire à la pose du protecteur *DT-51504*, puis déposer l'arbre intermédiaire.
2. Insérer l'arbre intermédiaire dans l'ouverture du protecteur de joint d'étanchéité jusqu'à ce que les cannelures s'engagent dans le différentiel. Retirer le protecteur de joint d'étanchéité.
3. Poser les boulons (1) de bride d'arbre intermédiaire.
4. Remplir le liquide de boîte de vitesses

Remarque : En cas d'entretien d'arbre d'entraînement de roue, le protecteur *DT-51504* peut demeurer en place jusqu'à la fin de l'intervention d'entretien de l'arbre d'entraînement de roue.

Outils spéciaux

Protecteur de joint d'étanchéité *DT-51504*

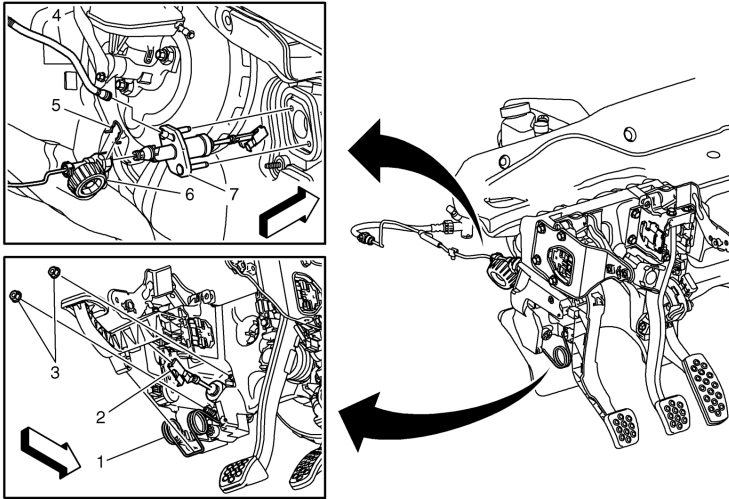
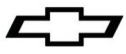

1 Ressort de rappel de pédale d'embrayage

Libérer le ressort de son emplacement sur la face inférieure de la pédale d'embrayage.

2 Tige de poussée du maître-cylindre de pédale d'embrayage

1. Appuyer sur les dispositifs de retenue de tige de poussée du maître-cylindre de pédale d'embrayage.
2. Soulever la pédale d'embrayage vers le haut.
3. Relâcher la tige de poussée du maître-cylindre de pédale d'embrayage.

3 Fixation de maître-cylindre d'embrayage (qté : 2)

1. Libérer les dispositifs de retenue de leur logement dans le boîtier de pédale.
2. Faire pivoter les dispositifs de retenue à l'intérieur de la pédale d'embrayage.
3. Déposer les dispositifs de retenue de pédale d'embrayage.

Serrer

22 Nm (16 lb pi)

4 Tuyau d'arrivée de liquide de maître-cylindre d'embrayage

1. Libérer le tuyau d'arrivée de liquide de maître-cylindre d'embrayage du maître-cylindre.

5 Dispositif de retenue du tuyau de sortie de liquide de maître-cylindre d'embrayage

1. Soulever le dispositif de retenue pour libérer le tuyau de sortie du maître-cylindre d'embrayage.

6 Tuyau de sortie du modulateur de pression de maître-cylindre d'embrayage

1. Libérer le tuyau de sortie de modulateur de pression de liquide de maître-cylindre du maître-cylindre.

7 Maître-cylindre d'embrayage

1. Purger l'embrayage hydraulique.
2. Purge du circuit d'embrayage hydraulique

Mise en garde : le liquide de frein/embrayage ne doit pas entrer en contact avec les graisses et huiles minérales. Une très faible quantité de liquide entrée en contact suffirait alors pour entraîner un dysfonctionnement ou une panne d'embrayage.

Remarque : Le circuit d'actionneur d'embrayage hydraulique ne doit être purgé que par le « bas », à savoir par la soupape de purge.

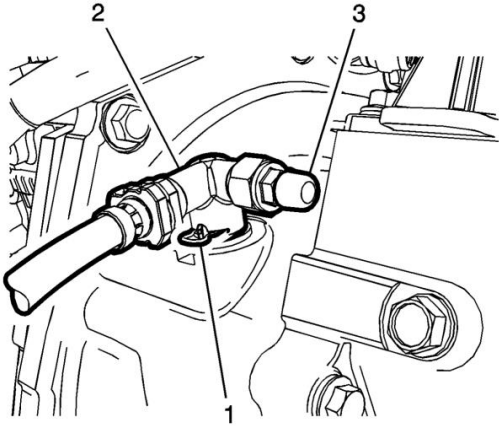
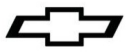

Remarque : Les étapes opératoires suivantes doivent être entreprises pour remplir la conduite de pression entre le maître-cylindre et le cylindre d'actionneur d'embrayage. Lors de la purge, veiller à ce que le réservoir de liquide de frein/embrayage soit toujours plein et ne se tarisse pas.

1. Purger la conduite de pression entre le maître-cylindre d'embrayage et le cylindre d'actionneur d'embrayage en respectant la procédure suivante :
2. Déposer le capuchon de soupape (3) de la soupape de purge.
3. Remplir le réservoir de liquide de frein/embrayage jusqu'au repère « MAX ».
4. Appuyer à fond sur la pédale d'embrayage et la maintenir dans cette position.
5. Ouvrir la soupape de purge jusqu'à ce que l'air ou le mélange air/liquide de frein s'en échappe.

Remarque : Ne pas refermer trop rapidement la soupape de purge.

6. Fermer la soupape de purge.
 7. Relâcher lentement la pédale d'embrayage.
 8. Attendre environ 5 secondes.
 9. Répéter ce processus de purge à 4 reprises.
 10. Serrer la soupape de purge.
 11. Pousser le capuchon de soupape sur la soupape de purge pour protéger la soupape de purge.
2. Le véhicule étant à l'arrêt, avec le moteur en marche et l'embrayage débrayé, vérifier que les manœuvres de passage de rapports s'effectuent en douceur.
 3. Effectuer un essai sur route du véhicule pour vérifier le bon fonctionnement du système

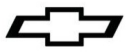

Instalación de transmisión manual de 6 velocidades Juego - 24283758

Gracias por elegir Chevrolet Performance como su fuente de alto desempeño. Chevrolet Performance está comprometido a proporcionar tecnología de desempeño comprobada e innovadora que en realidad, sea más que sólo potencia. Las partes de Chevrolet Performance están diseñadas, desarrolladas y probadas para exceder sus expectativas de ajuste y función. Por favor consulte nuestro catálogo respecto al Centro Autorizado de Chevrolet Performance Parts más cercano a usted o visite nuestra página en Internet www.chevroletperformance.com.

Esta publicación proporciona información general sobre la instalación en el vehículo de una transmisión manual de 6 velocidades Chevrolet Performance detrás de un motor armado turbocargado de 4 cilindros LTG 2.0L. Por favor lea esta publicación completa antes de comenzar el trabajo. Además, por favor verifique que todos los componentes indicados a continuación estén incluidos en el juego.

La siguiente información se divide en las siguientes secciones: contenido de paquete, instrucciones de instalación.

El paquete de instalación de la transmisión incorpora las partes requeridas para instalar la transmisión manual de 6 velocidades al motor armado LTG y proporcionar activación del embrague y control de la palanca de cambios. El motor armado LTG para esta transmisión manual es el número de parte 19328837 y viene con el volante de inercia y el ensamble de embarque instalados. El juego de transmisión manual de 6 velocidades es el número de parte 19328976 y viene con instrucciones para conexión al motor.

Este paquete se ensambla con componentes de calidad premium completamente nuevos. Se requerirán componentes adicionales para completar la instalación en un vehículo.

Se pretende que estas especificaciones sean un complemento para los manuales de servicio de fábrica. No se pretende que estas especificaciones reemplace las prácticas de servicio completas y detalladas explicadas en los manuales de servicio de fábrica.

Observe todas las precauciones de seguridad y advertencias de los manuales de servicio durante la instalación de este paquete en cualquier vehículo. Utilice protección para los ojos y ropa de protección adecuada. Soporte el vehículo firmemente con los puntales hidráulicos cuando trabaje bajo o alrededor de éste. Sólo use las herramientas adecuadas. Tenga mucha precaución cuando trabaje con líquidos y materiales inflamables, corrosivos y peligrosos. Algunos procedimientos requieren equipo y habilidades especiales. Si no tiene la capacitación, experiencia, y herramientas apropiadas para realizar cualquier parte de esta conversión con seguridad, este trabajo debe ser realizado por un profesional.

La información contenida en esta publicación se presenta sin ninguna garantía. El usuario asume completamente todo el riesgo por su uso. El diseño de componentes específicos, los procedimientos mecánicos, y las calificaciones de los lectores están más allá del control del editor, y por lo tanto el editor declina cualquier responsabilidad incurrida en conexión con el uso de la información provista en esta publicación.

Chevrolet, Chevy, el Emblema de Corbatín Chevrolet, General Motors, y GM son marcas comerciales registradas de General Motors Company.

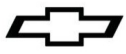

Contenido de juego:

Cant.	Número de parte	Descripción
1	24284065	Hoja de Instrucciones
1	22969499	ENSAMBLE DE PEDAL, FRENO Y EMBRAGUE
1	22997394	BRAZO, PEDAL DE FRENO
1	22997396	RETENEDOR, PEDAL DE FRENO
1	13281352	RETENEDOR, VARILLA DE EMPUJE DE PEDAL DE FRENO
1	22997397	RETENEDOR, PEDAL DE FRENO
1	13281357	RESORTE, RETORNO DE PEDAL DE EMBRAGUE
1	13597416	ENSAMBLE DE SENSOR, POSICIÓN DE PEDAL DE EMBRAGUE
1	13281360	ALMOHADILLA, PEDAL DE EMBRAGUE
4	11588723	PERNO/TORNILLO, ARNÉS DE CABLEADO DE MOTOR
1	13281351	PERNO/TORNILLO, POSICIÓN DE PEDAL DE FRENO
1	55565331	ENSAMBLE DE CILINDRO, ACTUADOR DE EMBRAGUE
1	55563644	CODO, TUBO DE CILINDRO DE ACTUADOR DE EMBRAGUE
1	09126551	ENSAMBLE DE SUJETADOR, TUBO DE CILINDRO DE ACTUADOR DE EMBRAGUE
3	55352948	PERNO/TORNILLO, CILINDRO DE ACTUADOR DE EMBRAGUE
1	55579999	ENSAMBLE DE TUBO, CILINDRO DE ACTUADOR DE EMBRAGUE
1	90511437	CODO, SELLO, TUBO DE CILINDRO DE ACTUADOR DE EMBRAGUE
1	22581725	RETENEDOR, TUBO DE EMISIONES DE EVAPORACIÓN
1	24260660	MANGUERA, DEPÓSITO DE CILINDRO MAESTRO DE EMBRAGUE
1	55579997	ENSAMBLE DE CILINDRO, MAS DE EMBRAGUE
1	13281363	RETENEDOR, EMPUJE DE CILINDRO MAESTRO DE EMBRAGUE
1	13281350	AISLADOR, FRENO Y ACCELERADOR

Procedimiento de instalación

1. Lubrique las estrías del eje de entrada y las dos camisas guía.
2. Coloque la transmisión al accesorio de soporte del motor.
3. Sujete la transmisión al motor.

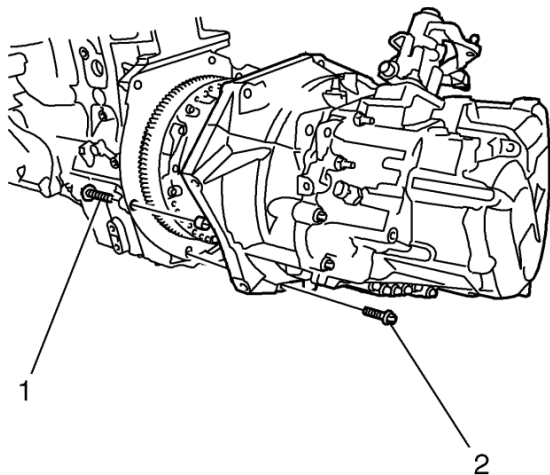

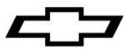

4. Instale los sujetadores de la transmisión.

- Apriete el sujetador (1) a **60 Nm (44 lbs pie)**.
- Apriete el sujetador (2) a **40 Nm (30 lbs pie)**.

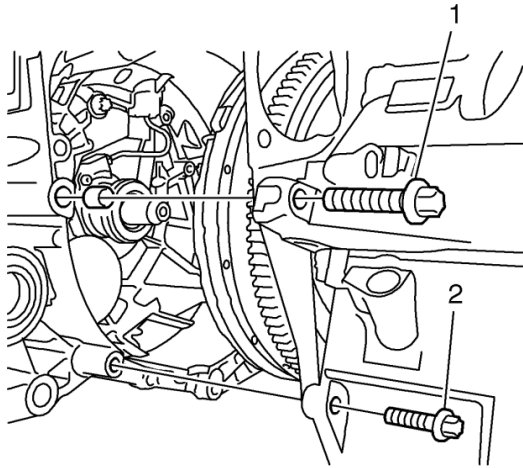

5. Instale los sujetadores de la transmisión.

- Apriete el sujetador (1) a **60 Nm (44 lbs pie)**.
- Apriete el sujetador (2) a **40 Nm (30 lbs pie)**.

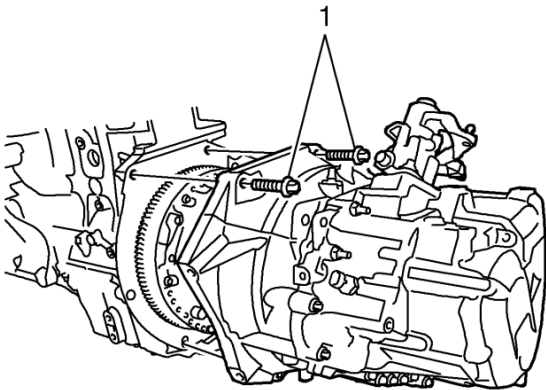

6. Instale los sujetadores de la transmisión superior (1) utilizando el casquillo especial DT-48783. Apriete los sujetadores a **60 Nm (44 lbs pie)**.

7. Instale el cable de la palanca de cambios al selector en la transmisión.

8. Instale los sujetadores y los soportes para el arnés de cableado a la transmisión.

9. Instale el conector al interruptor de la luz de reversa.

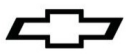

Procedimiento de instalación de motor de arranque

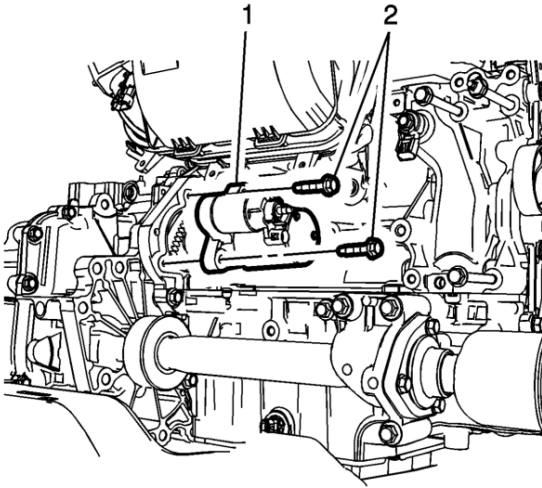

1. Instale el motor de arranque (1) y apriete los sujetadores (2) a **22 Nm (16 lbs pie)**.

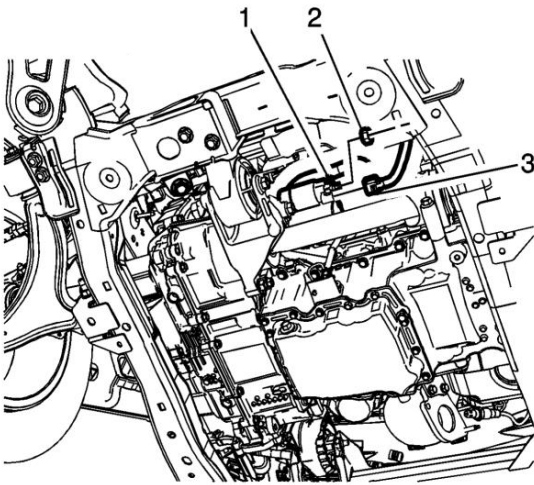

2. Instale la terminal del cable positivo de la batería (1) al solenoide del motor de arranque y apriete el sujetador (2) a **10 Nm (89 lbs pulg.)**.
3. Instale el conector del arnés de cableado del motor (3) al solenoide del motor de arranque.
4. Conecte el cable negativo de la batería.

Fluido de transmisión - Fluido manual 19259104

Procedimiento

5. Rellene con 1.7 litros (1.8 cuartos) de fluido de transmisión (queda 0.1 litros en la transmisión a partir del drenaje).
6. Si se instala una nueva transmisión, la capacidad total de relleno es de 1.8 litros (1.9 cuartos).

Partes adicionales que se pueden requerir:

<u>Cant.</u>	<u>Número de parte</u>	<u>Descripción</u>
1	22910265	Flecha de eje intermedio
1	20901237	Soporte, eje intermedio
2	11518634	Perno
1	11588754	Perno

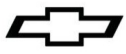

Reemplazo de eje intermedio de tracción de ruedas delanteras (con MR6)

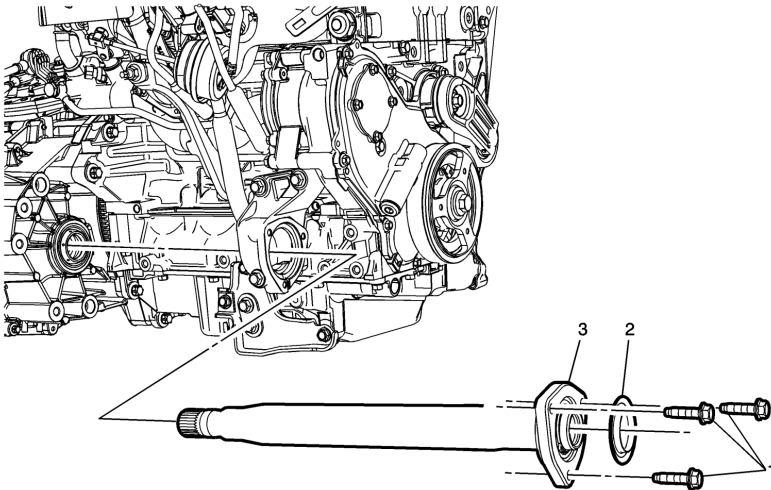

Reemplazo de eje intermedio de impulso de rueda delantera

Leyenda

Nombre de componente

Procedimiento preliminar

Retire el eje de impulso de la rueda delantera derecha.

- 1 Perno de brida de eje intermedio de impulso de rueda delantera (Cant.: 3)

Apriete

22 Nm (16 lbs pie)

- 2 Sello de eje intermedio de impulso de rueda delantera
- 3 Eje intermedio de impulso de rueda delantera

Precaución: Se debe instalar el protector de sello del eje de impulso de la rueda en el sello del eje de salida del diferencial antes de retirar e instalar el eje de transmisión de la rueda. La falla en instalar el protector de sello del eje de impulso de la rueda como se indica puede causar que las estrías del eje de la rueda de impulso corten el sello de salida del diferencial.

Procedimiento

1. Separe el eje intermedio del diferencial aproximadamente 20 mm para permitir espacio para instalar el protector *DT-51504*, retire el eje intermedio.
2. Inserte el eje intermedio a través de la abertura del protector del sello hasta que las estría hagan contacto con el diferencial. Retire el protector del sello.
3. Instale los pernos de la brida del eje intermedio (1).
4. Rellene el fluido de la transmisión

Nota: Si da servicio el eje de impulso de la rueda, el protector *DT-51504* puede permanecer en su lugar hasta después que se dé servicio al eje de impulso de la rueda.

Herramientas especiales

DT-51504 Protector de sello

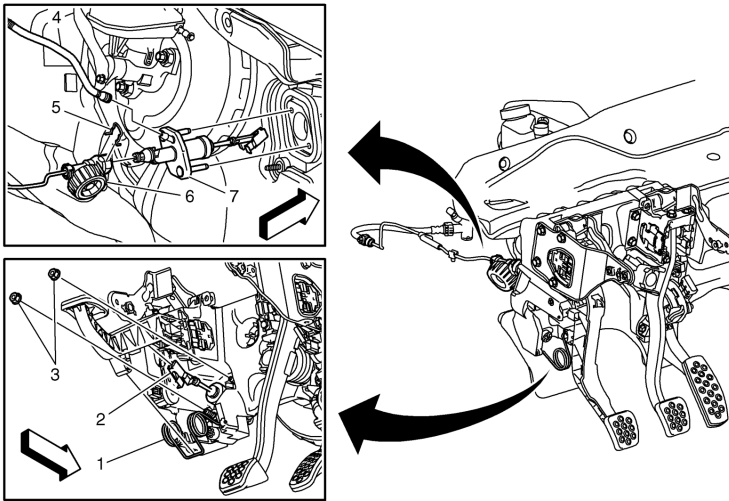
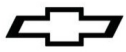

1 Resorte de retorno de pedal de embrague

Libere el resorte de la parte inferior del pedal del embrague.

2 Varilla de cilindro maestro de pedal de embrague

1. Presione los retenedores de la varilla del cilindro maestro del pedal del embrague.
2. Levante el pedal del embrague.
3. Libere la varilla del cilindro maestro del pedal del embrague.

3 Sujetador de cilindro maestro de embrague (Cant.: 2)

1. Libere los retenedores del alojamiento del pedal.
2. Gire los retenedores dentro del pedal de embrague.
3. Retire los retenedores del pedal del embrague.

Apriete

22 Nm (16 lbs pie)

4 Tubo de entrada de cilindro maestro de embrague

1. Libere el tubo de entrada del cilindro maestro del embrague del cilindro maestro.

5 Retenedor de tubo de salida de cilindro maestro de embrague

1. Levante el retenedor para liberar el tubo de salida del cilindro maestro del embrague.

6 Tubo de salida de modulador de cilindro maestro de embrague

1. Libere el tubo de salida del modulador del cilindro maestro del embrague del cilindro maestro.

7 Cilindro maestro de embrague

1. Purgue el embrague hidráulico.
2. Purga de sistema de embrague hidráulico

Precaución: El fluido de freno no debe entrar en contacto con aceites o grasas minerales. La menor cantidad de estos podría guiar a una falla o descompostura del embrague.

Nota: La activación del embrague hidráulico sólo se debe purgar desde "abajo", es decir, desde la válvula de purga.

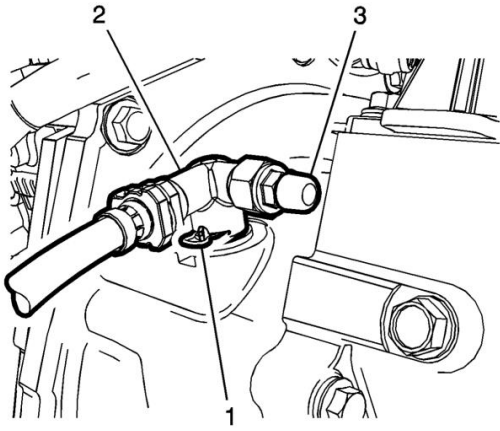
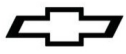

Nota: Las siguientes etapas de operación se deben realizar para llenar la línea de presión entre el cilindro maestro y el cilindro del actuador del embrague. Cuando purgue, asegúrese que el depósito del fluido de frenos siempre esté lleno y no se opere seco.

1. Purgue la línea de presión entre el cilindro maestro del embrague y el cilindro del actuador del embrague utilizando el siguiente procedimiento:
 2. Retire la tapa de la válvula (3) de la válvula de purga.
 3. Llene el depósito del fluido de freno hasta la marca "MAX".
 4. Presione y sostenga el pedal del embrague.
 5. Abra la válvula de purga hasta que salga aire o la mezcla de aire/fluido de freno.

Nota: No cierre la válvula de purga demasiado rápido.

6. Cierre la válvula de purga.
 7. Libere el pedal del embrague lentamente.
 8. Espere aproximadamente 5 segundos.
 9. Repita este proceso de purga 4 veces.
 10. Apriete la válvula de purga.
 11. Empuje la tapa de la válvula a la válvula de purga para protegerla.
2. Revise el cambio respecto a facilidad de movimiento con el vehículo estacionario, con el motor en operación y con el embrague desconectado.
3. Realice una prueba de conducción del vehículo para asegurar la operación adecuada